

ALUTECH eFANES nextGen 29/27.5

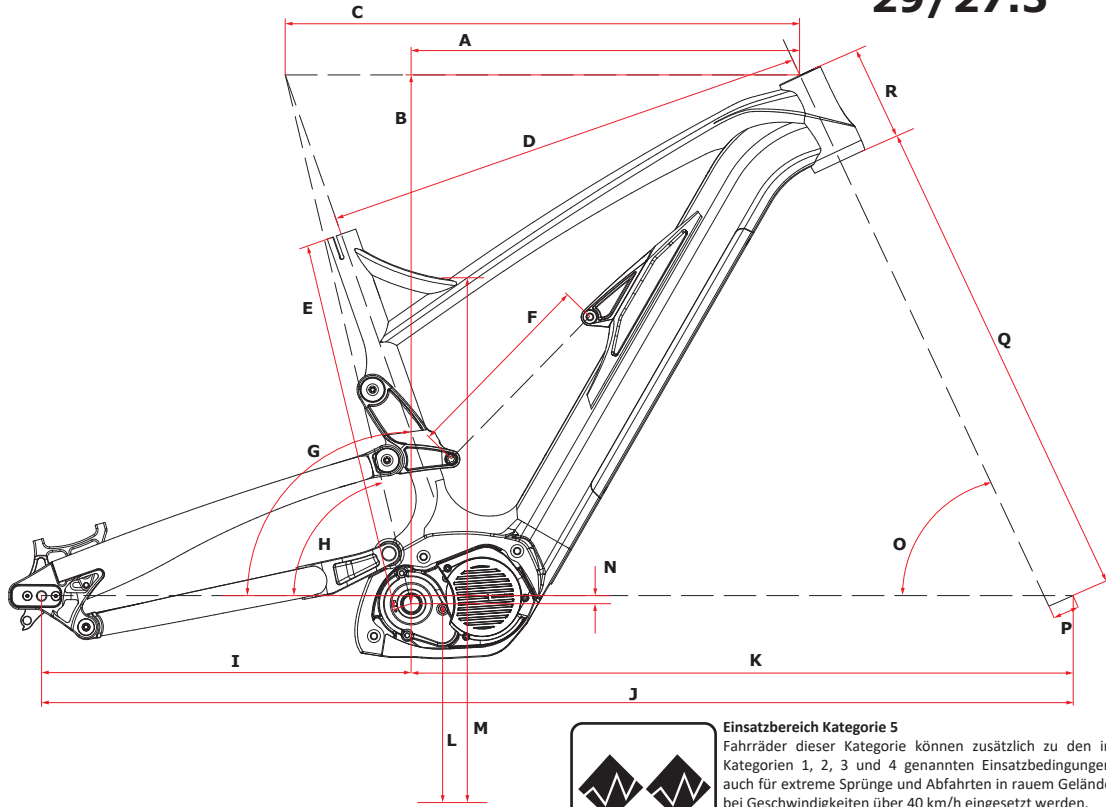

Einsatzbereich Kategorie 5

Fahrer dieser Kategorie können zusätzlich zu den in Kategorien 1, 2, 3 und 4 genannten Einsatzbedingungen auch für extreme Sprünge und Abfahrten in rauem Gelände bei Geschwindigkeiten über 40 km/h eingesetzt werden.

Usage Condition 5

This is a set of conditions for operation of a bicycle that includes Condition 1, 2, 3 and 4; extreme jumping; or downhill grades on rough trails at speeds in excess of 40 km/h; or a combination thereof.

DE	EN	S	M	L	XL
A	Reach	430 mm	450 mm	480 mm	505 mm
B	Stack	613 mm	613 mm	613 mm	623 mm
C	Oberrohr (Horizontal)	565 mm	596 mm	625 mm	650 mm
D	Oberrohr (Parallel)	550 mm	575 mm	602 mm	627 mm
E	Sitzrohrlänge	380 mm	435 mm	450 mm	480 mm
F	Einbaulänge Dämpfer	230x65 mm	230x65 mm	230x65 mm	230x65 mm
G	Sitzwinkel	78°	78°	78°	78°
H	Sitzwinkel (Parallel)	71,5°	71,5°	71,5°	71,5°
I	Kettenstrebe	441 mm	441 mm	441 mm	441 mm
J	Radstand	1194 mm	1214 mm	1244 mm	1269 mm
K	Länge Front	765 mm	785 mm	815 mm	840 mm
L	Tretlagerhöhe*	353 mm	353 mm	353 mm	353 mm
M	Überstandshöhe*	680 mm	718 mm	723 mm	735 mm
N	Tretlagerabsenkung	9 mm	9 mm	9 mm	9 mm
O	Lenkwinkel	62,5° / 64°**	62,5° / 64°**	62,5° / 64°**	62,5° / 64°**
P	Nachlauf	44 mm	44 mm	44 mm	44 mm
Q	Gabel Einbaulänge	586 mm	586 mm	586 mm	586 mm
R	Steuerrohr Länge	110 mm	110 mm	120 mm	120 mm

*VR: 29x 2.5" / HR: 27.5 x 2.6" | Front: 29 x 2.5" / Rear: 27.5 x 2.6"

** Lenkwinkel je nach Rahmenversion / head angle depends on frame type

Alle Größen | All Sizes

Kettenführungsaufnahme	Chain Guide Mount	Shimano
Innenlager	BB	BB
Umwerfer	Front Derailleur	nicht möglich / none
Bremsaufnahme	Brake Mount	PM8 (Post Mount 203 mm)
Steuerrohr Durchmesser	Head Tube Diameter	oversized tapered (SHIS: (ZS44 ZS56)
Durchmesser Sattelstütze	Seat Post Diameter	31,6 mm
Durchmesser Sattelklemme	Seat Collar Diameter	34,9 mm (35 mm)
Hinterradachse	Rear Axle	12x148 mm M21x1,75
Dämpferbuchsen (V/H)	Shock Bushings (F/R)	30,0x8mm
Federweg	Travel	170 mm



Rohrverlauf | Tubing Layout

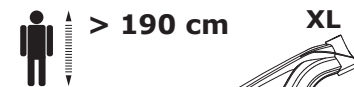
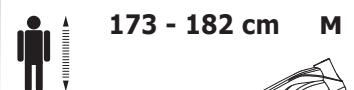

Körpergrößen dienen nur als Orientierung, tatsächlich benötigte Rahmenhöhe ist auch abhängig von Fahrstil, Schrittlänge, etc. Body sizes for orientation only, proper frame size may vary depending on riding style, inseam, reach, etc.